

| | | |
|--|---|------------------------------|
|  | Technische Kundeninformation | kl0503d0 |
| | Menüstruktur für 'FUC-Bedienteil' 954L5098 + 954L5100 + 954L5101 | 16.02.2012 Seite: 1 von 8 |

1 Vorwort

Diese Kundeninformation beschreibt die Menüstruktur in Verbindung mit DSV bzw. GSV 5445/5444-Geräten über das externe FU-Control (954L5098, 954L5099 ohne Fehlerspeicher, bzw. 954L5100, 954L5101 mit Fehlerspeicher). Die Bedeutung der Parameter, Variablen, usw. mit Erklärungen und Einstellhinweisen finden Sie unter Bedienungsanleitung **EMOTRON/CG DSV 5445/5444 LIFT 02/12**.

2 954L5098, 954L5099 und 954L5100, 954L5101 (permanenter Fehlerspeicher)

Sie können zwischen zwei verschiedenen ausgestatteten Versionen des externen FU-Controls wählen. Die Artikel 954L5098 und 954L5099 haben kein EEPROM, die Artikel 954L5100 und 954L5101 haben dagegen ein zusätzliches EEPROM integriert, welches in der Lage ist, Fehler auch nach einem Netzausfall in dem 'FUCT' abzulegen, die man danach wieder ansehen kann. Es erscheint hier das neue Menü: Fehlerspeicher im FUCT ansehen bzw. löschen! Ansonsten erscheint nur das Menü: Fehlerspeicher im DSV ansehen bzw. löschen! Die Version 954L5101 wird nur für den Markt in Asien verwendet.

2.1 Die neue SMD-Version des FU-Control (954L5098, 099, 100 und 954L5101)

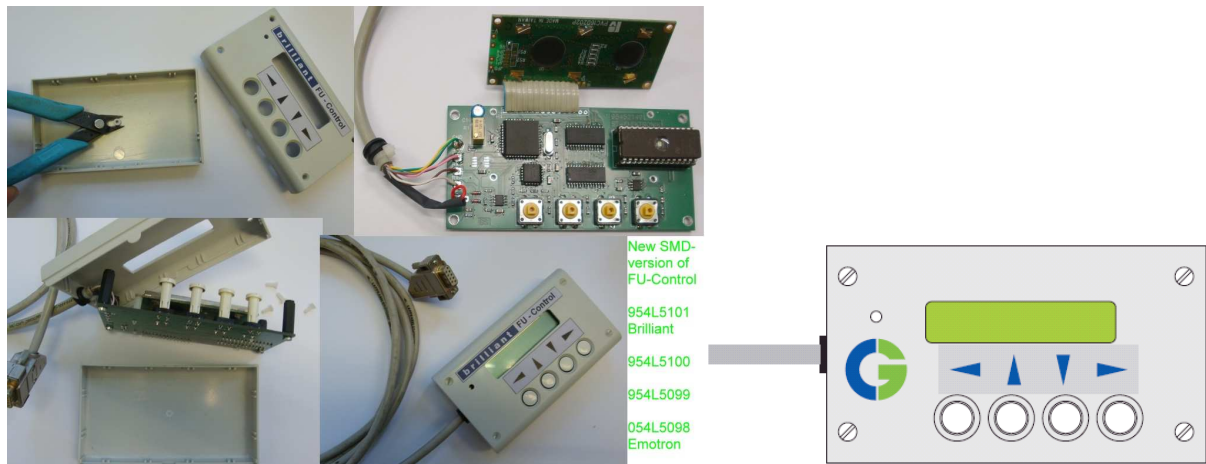

Firmware FUC_BLT.BIN/HEX ab Version 3.0 ist für 954L5101, die Version FUC_SMD.BIN/HEX ab 3.5 für alle Versionen. Das Layout unterstützt parallele und serielle EEPROMs, Firmware 3.x unterstützt nur parallele EEPROMs. Firmware 4.x unterstützt serielle EEPROMs und die neue Up- und Download-Kopierfunktion-Funktion für KOM-Programme (diese Versionen haben eine abweichende Stückliste hinsichtlich des EEPROMs. Derzeit ist der Einsatz von seriellen EEPROMs aber noch nicht vorgesehen. Es ist aber geplant, diese Umstellung in Verbindung mit 60-MHz-Reglerkarten später noch zu machen.

2.2 Die Bedienung erfolgt über die vier Pfeiltasten unterhalb des LC-Display:



Taste links = escape, Tasten mitte = auf/ab, Taste rechts = enter!

| | | |
|---|---|------------------------------|
|  Bedienungs-Anleitung FUC | Technische Kundeninformation | kl0503d0 |
| | Menüstruktur für 'FUC-Bedienteil' 954L5098 + 954L5100 + 954L5101 | 16.02.2012 Seite: 2 von 8 |

3 Menüstruktur für externes FU-Control (externes Bedienteil '5444/5445')

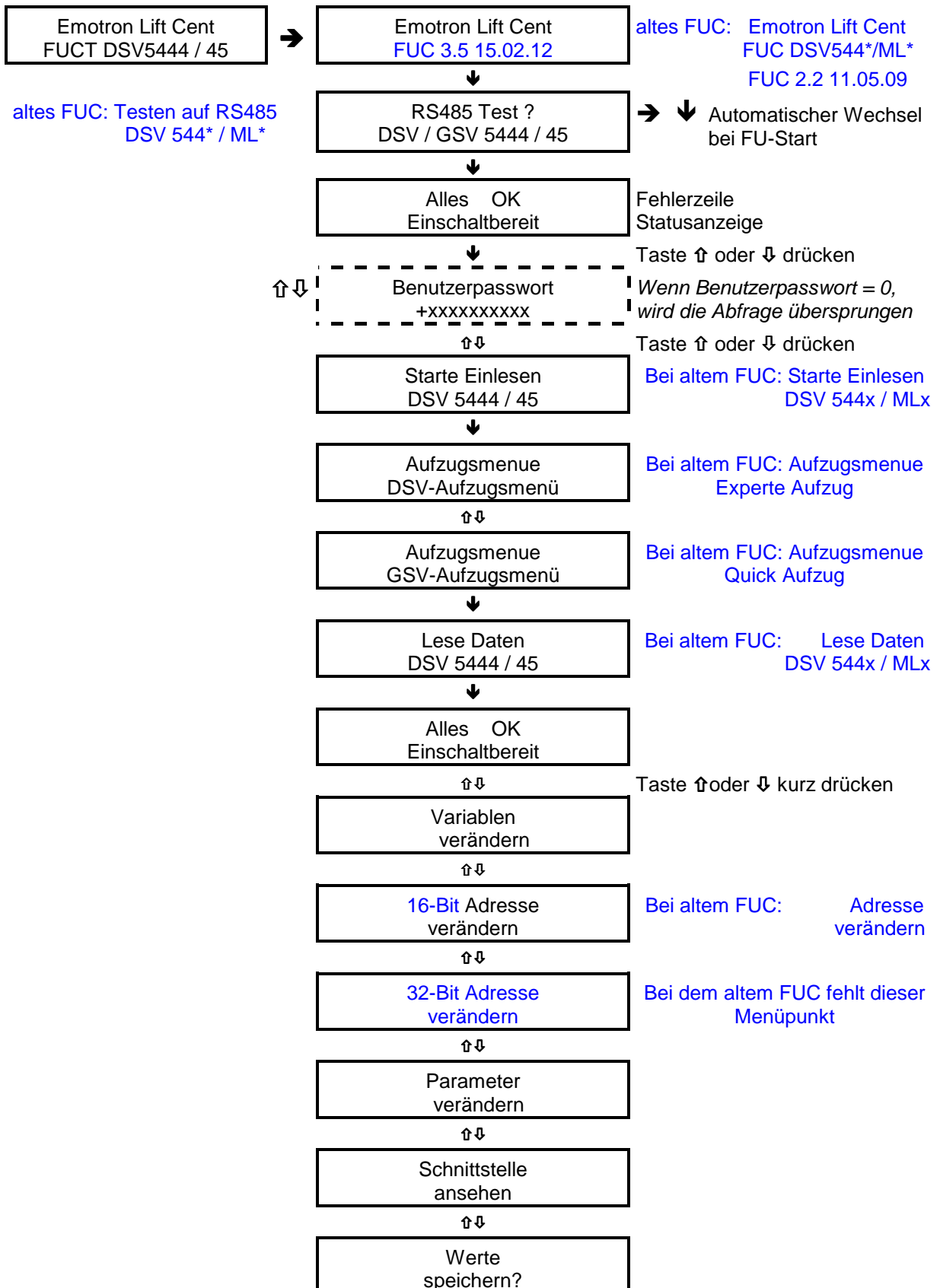

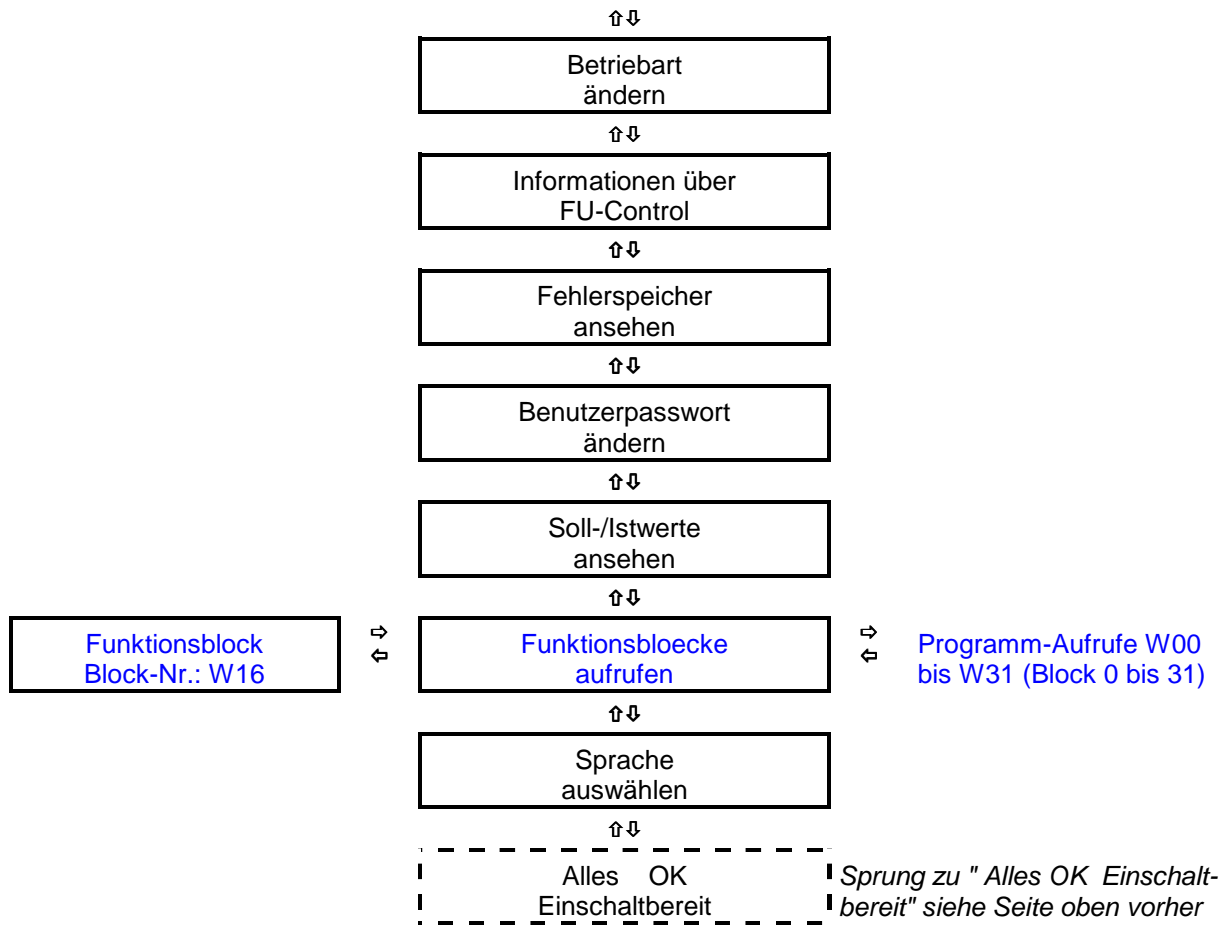

3.1 Menüstruktur 2. Ebene "Variablen verändern"

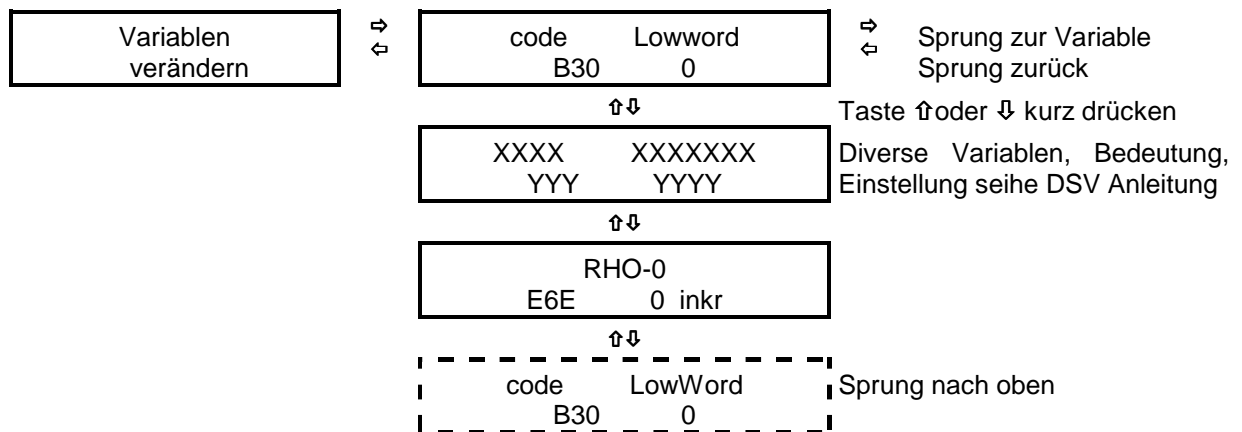

3.2 Menüstruktur 2 Ebene "Adresse ändern ansehen"

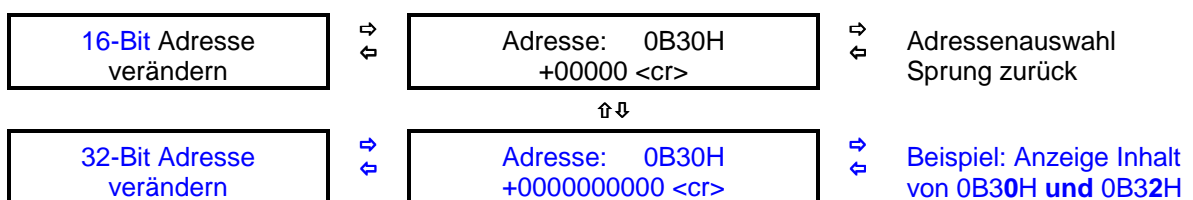

| | | |
|---|---|------------------------------|
|  Bedienungs-Anleitung FUC | Technische Kundeninformation | kl0503d0 |
| | Menüstruktur für 'FUC-Bedienteil' 954L5098 + 954L5100 + 954L5101 | 16.02.2012 Seite: 4 von 8 |

3.3 Menüstruktur 2. Ebene "Parameter verändern"

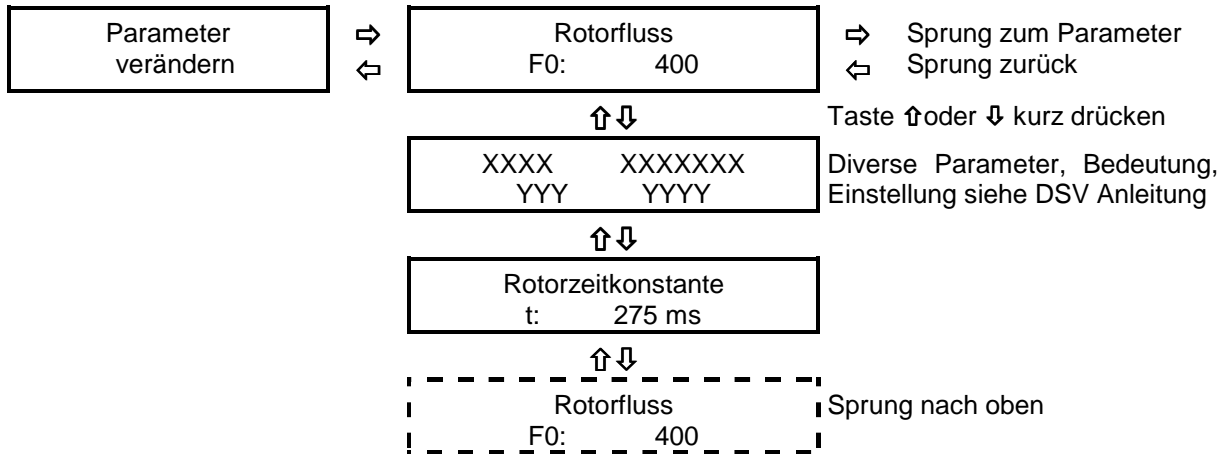

3.4 Menüstruktur 2. Ebene "Schnittstelle ansehen"

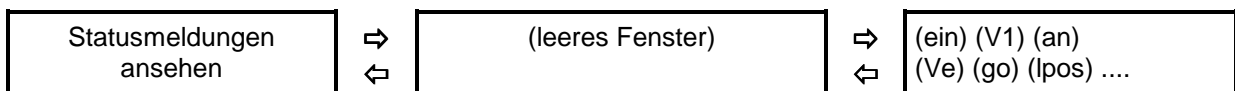

3.5 Menüstruktur 2. Ebene "Werte speichern"

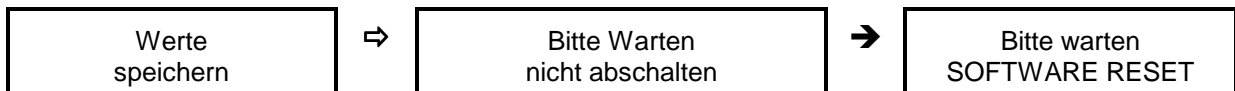

3.6 Menüstruktur 2. Ebene "Betriebsart ändern"

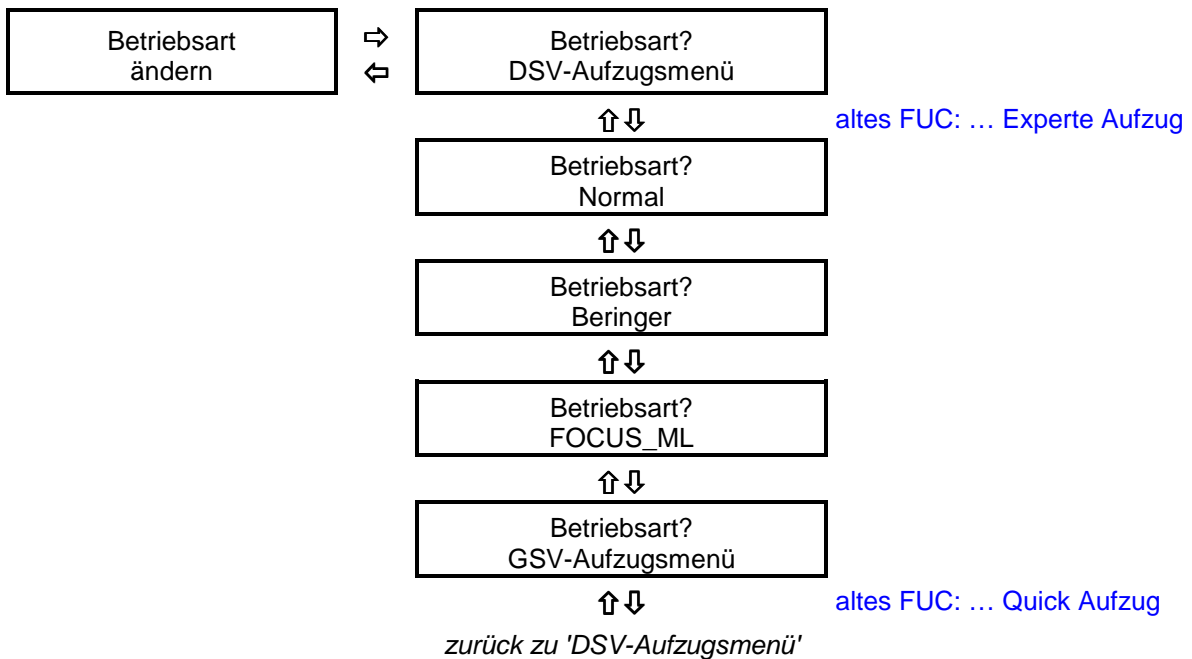

| | | |
|---|---|------------------------------|
|  Bedienungs-Anleitung FUC | Technische Kundeninformation | kl0503d0 |
| | Menüstruktur für 'FUC-Bedienteil' 954L5098 + 954L5100 + 954L5101 | 16.02.2012 Seite: 5 von 8 |

3.7 Menüstruktur 2. Ebene "Informationen über FU-Control"

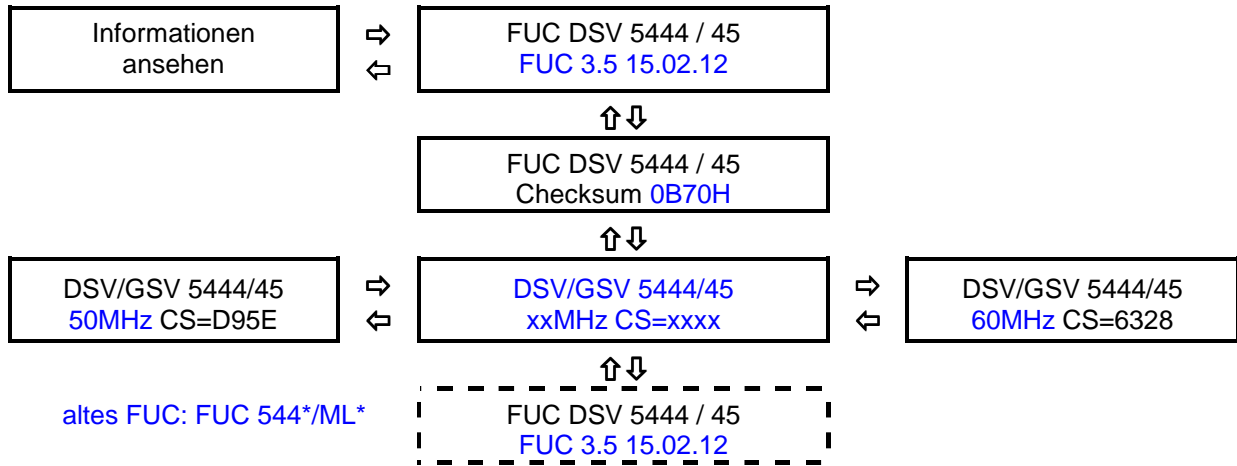

3.8 Menüstruktur 2. Ebene "Fehlerspeicher ansehen"

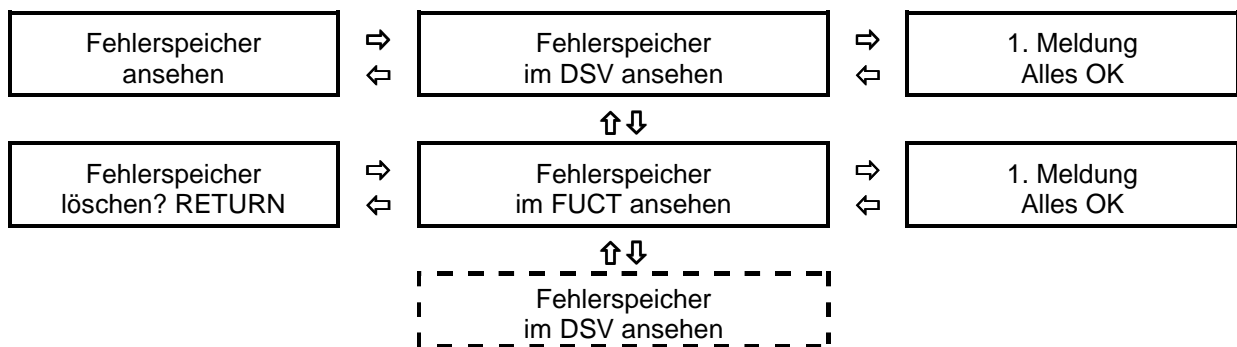

3.9 Menüstruktur 2. Ebene "Benutzerpasswort ändern"

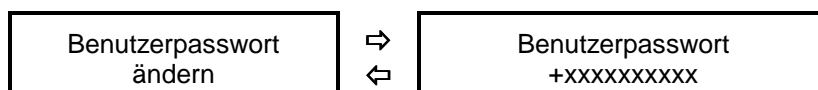

| | | |
|---|---|--|
|  Bedienungs-Anleitung FUC | Technische Kundeninformation | kl0503d0 |
| | Menüstruktur für 'FUC-Bedienteil' 954L5098 + 954L5100 + 954L5101 | 16.02.2012 Seite: 6 von 8 |

3.10 Menüstruktur 2. Ebene "Soll- / Istwerte ansehen"

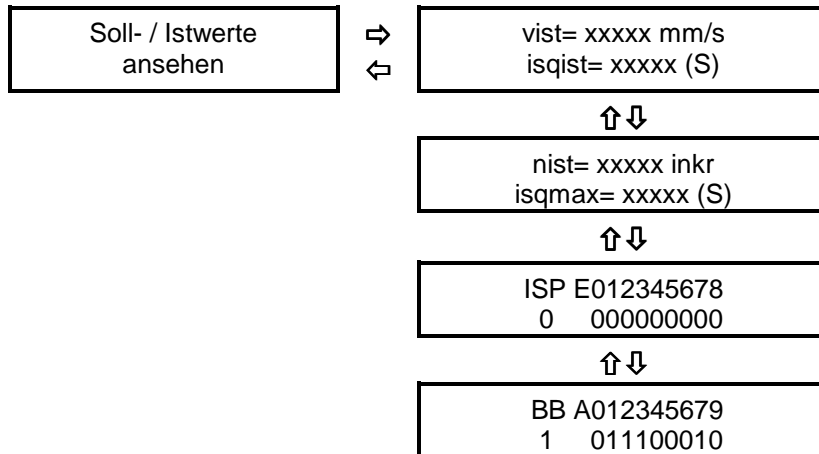

3.11 Menüstruktur 2. Ebene "Sprache auswählen"

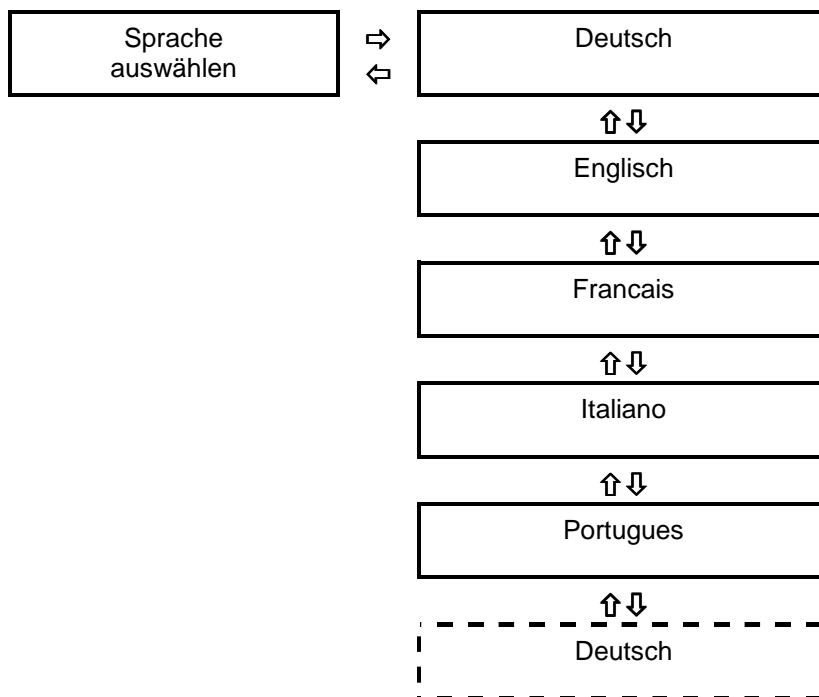

Auf der nächsten Seite ist der Unterschied zwischen der normalen FUC-version 2.2 und der neueren SMD-Variante 3.x erklärt, die auch als Kundensonderversion BLT zur Verfügung steht !

3.12 Menüstruktur 2. Ebene "Soll- / Istwerte ansehen" bei neuem FUC ab V3.x

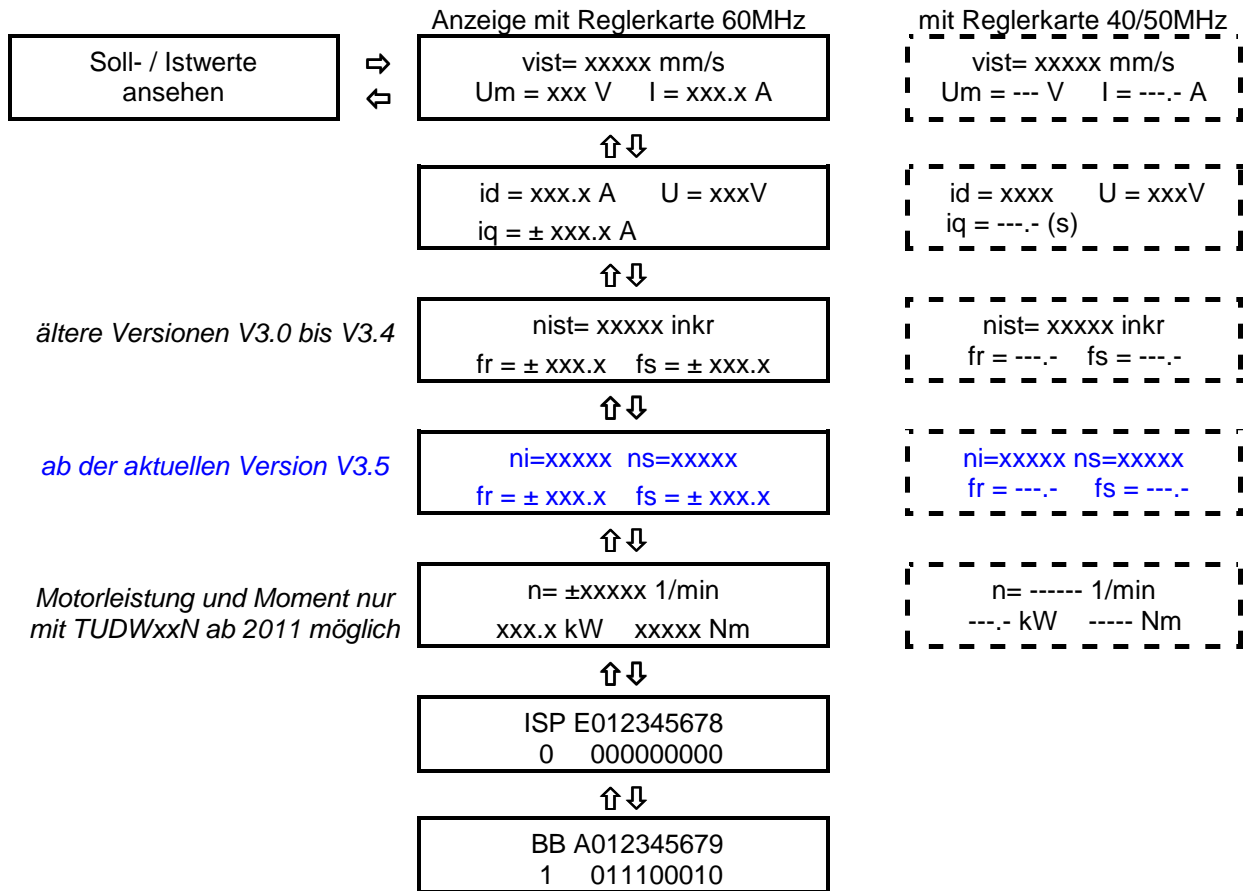

| var. | unit | 10A | 15A | 20A | 30A | 40A | 40A | 50A | 60A | 80A | 80A | 120A | 150A | 200A | 250A | 320A | 400A | 3A | 6A | 9A | 12A | 16A | 25A | 32A | 45A | |
|-------------|------|------|------|------|------|------|------|------|------|------|------|------|------|------|------|------|------|------|------|------|------|------|------|------|------|------|
| 0e30h | | 1000 | 1000 | 1500 | 953 | 2000 | 1000 | 1500 | 665 | 487 | 487 | 300 | 267 | 200 | 150 | 124 | 100 | 1000 | 1000 | 1000 | 1000 | 1000 | 1000 | 1000 | 1000 | 1000 |
| 0e32h | | 500 | 500 | 1000 | 1000 | 2000 | 1000 | 2000 | 1000 | 1000 | 1000 | 1000 | 1000 | 1000 | 1000 | 1000 | 1000 | 125 | 250 | 500 | 500 | 1000 | 1000 | 1000 | 1000 | |
| BGR | | 1 | 1 | 2 | 2 | 3 | 3 | 3 | 3 | 3 | 4 | 4 | 4 | 5 | 5 | 5 | 5 | 1 | 1 | 1 | 1 | 2 | 2 | 2 | 3 | |
| Firmware | | 04N | 05N | 05N | 05N | 06N | 06N | 06N | 06N | 06N | 06N | 06N | 06N | 06N | 06N | 06N | 06N | A3N | A3N | A2N | A3N | A2N | A3N | A4N | A5N | |
| Serie Amp | | 40 | 48 | 48 | 48 | 60 | 60 | 60 | 60 | 60 | 60 | 60 | 60 | 60 | 60 | 60 | 60 | 32 | 32 | 28 | 32 | 28 | 32 | 40 | 48 | |
| Urß4 Volt | | 9 | 9 | 9 | 7,6 | 10 | 9 | 10 | 5 | 5 | 10 | 10 | 5,4 | 5,6 | 4,25 | 4,7 | 3,1 | 11 | 8 | 7 | 9 | 6 | 8 | 8 | 11 | |
| R-shunt Ohm | | 100 | 100 | 150 | 95,3 | 200 | 100 | 150 | 66,5 | 48,7 | 48,7 | 30 | 26,7 | 20 | 15 | 12,4 | 6,65 | 100 | 100 | 100 | 100 | 100 | 100 | 100 | 100 | |
| R-gate Ohm | | 56,2 | 56,2 | 39,2 | 27,4 | 22,1 | 22,1 | 15 | 15 | 10 | 15 | 5,62 | 4,7 | 3,32 | 3,32 | 2,74 | 2,74 | 82,5 | 82,5 | 68,1 | 56,2 | 39,2 | 39,2 | 27,4 | 22,1 | |
| Wdg current | | 2 | 2 | 1 | 1 | 1 | 1 | 1 | 1 | 1 | 1 | 1 | 1 | 1 | 1 | 1 | 1 | 8 | 4 | 2 | 2 | 1 | 1 | 1 | 1 | |
| R-reg K-Ohm | | 33,2 | 33,2 | 33,2 | 33,2 | 33,2 | 33,2 | 33,2 | 66,5 | 66,5 | 33,2 | 33,2 | 66,5 | 66,5 | 66,5 | 66,5 | 100 | 33,2 | 33,2 | 33,2 | 33,2 | 33,2 | 33,2 | 33,2 | 33,2 | |
| Lem/VAC | | 1000 | 1000 | 1000 | 1000 | 2000 | 1000 | 2000 | 2000 | 2000 | 1000 | 1000 | 2000 | 2000 | 2000 | 2000 | 2000 | 1000 | 1000 | 1000 | 1000 | 1000 | 1000 | 1000 | 1000 | |
| max. kHz | | 15 | 12 | 12 | 12 | 12 | 12 | 12 | 12 | 10 | 10 | 5,0 | 5,0 | 5,0 | 2,5 | 2,5 | 2,5 | 5,0 | 5,0 | 5,0 | 5,0 | 5,0 | 5,0 | 5,0 | 5,0 | |
| R96 K-Ohm | | | | | | | | | | | | | | | 4,75 | 4,75 | 4,75 | | | | | | | | | |
| f24 60MHz | | 1 | 1 | 1 | 1 | 1 | 1 | 1 | 2 | 2 | 1 | 1 | 2 | 2 | 2 | 2 | 3 | 1 | 1 | 1 | 1 | 1 | 1 | 1 | 1 | |
| CNYD-Type: | | 10A | 12A | 15A | 25A | 30A | | 40A | 45A | 60A | | | | | | | | | | | | | | | | |
| nominal A | | 10 | 12 | 15 | 25 | 30 | | 40 | 45 | 60 | | | | | | | | | | | | | | | | |
| dynamic A | | 20 | 24 | 30 | 50 | 60 | | 80 | 90 | 120 | | | | | | | | | | | | | | | | |
| case-form | | 1 | 1 | 2 | 2 | 3 | | 3 | 3 | 3 | | | | | | | | | | | | | | | | |
| max. kHz | | 15 | 12 | 12 | 12 | 12 | | 12 | 12 | 10 | | | | | | | | | | | | | | | 4GB | |

0e30h bedeutet "Bürdenwiderstand" Wert ist anzugeben in "Ohm * 10"!

0e32h bedeutet "Stromwandler Kn" (Wert wird ohne Faktor angegeben)

Parameter F24 muss korrekt eingegeben sein, wenn Service-Flag 0e60h auf '-256' steht (ohne Geber)

| | | |
|--|---|------------------------------|
|  Bedienung-Anleitung FUC | Technische Kundeninformation | kl0503d0 |
| | Menüstruktur für 'FUC-Bedienteil' 954L5098 + 954L5100 + 954L5101 | 16.02.2012 Seite: 8 von 8 |

3.13 Menüstruktur 1. Ebene "Hauptmenü ansehen" bei neuem FUC für CNYD

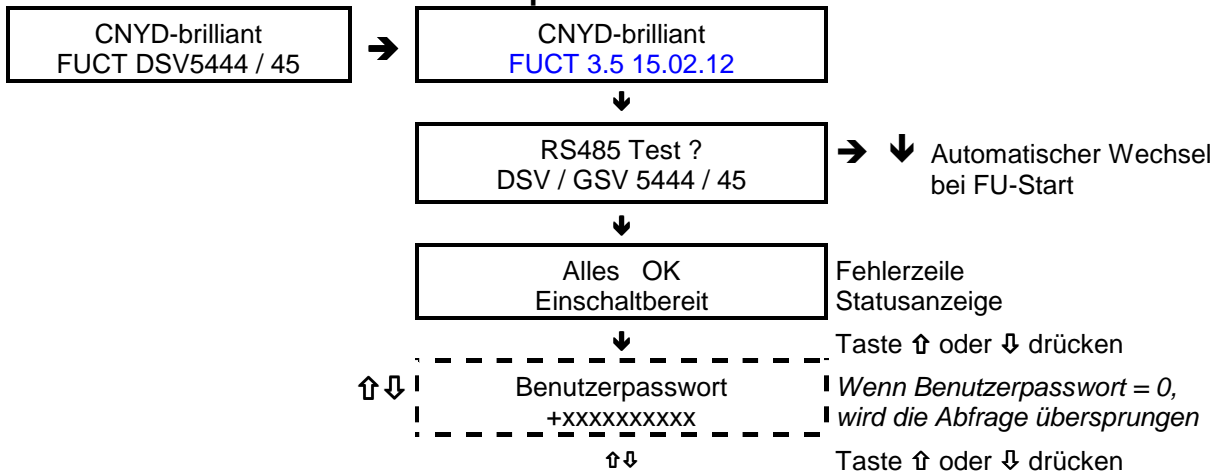

alle weiteren Schritte sind mit denen identisch wie in der Beschreibung für das normale alte FU-Control
Hinweis: Die neue SMD-Version wird direkt mit EEPROM ausgeliefert, die Artikelnummer ist: 954L5101 !

3.14 Menüstruktur 0. Ebene "Power-On-Service" bei neuem FUC (mit EEPROM)

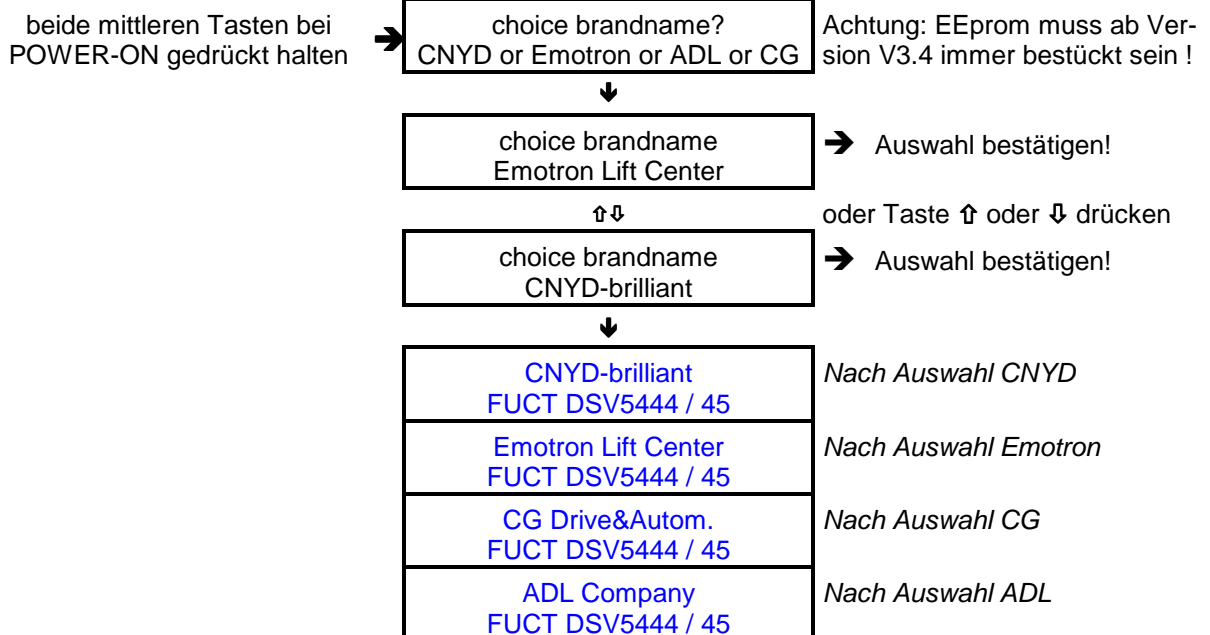

dieser Schritt wird nur vor der ersten Auslieferung durch das Prüffeld Emotron/CG,BLT, ADL benötigt!

4 Aufrüsten von älteren Versionen 954L5098 (ohne EEPROM) auf 954L5100

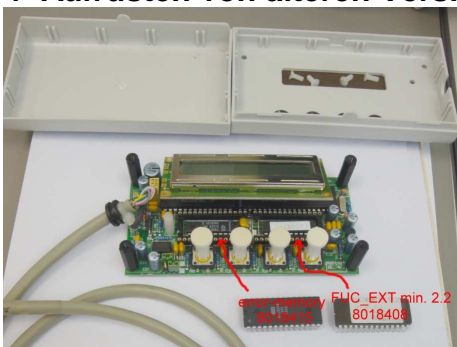

(Ergänzung von Fehlerspeicher-EEPROM bei altem FU-Control)

Die Firmware FUC_EXT.BIN/.HEX ab Version 2.2 ist für beide externen FU-Controls identisch, das EEPROM wird - nach dem Einsetzen in seine Fassung V10 – automatisch von dieser Firmware erkannt.